

» SAR - SELF ALIGN ROTATORS KENDİNDEN AYARLI ÇEVİRİCİLER



Self-aligning rotators are an ideal solution for conditions where diameter of the rotated work pieces is variable. Used for rotating circular parts such as tanks, pressurized containers, tower piping, boiler, silos, reactors, fuel drums etc. These rotators are able to adjust wide diameter ranges automatically. No additional time or effort is required to commence rotation of the work piece.

Rotators improve the speed and efficiency both during automatic and manual welding and have an important role in steel construction workshops by minimizing crane operation.

Operators can rotate the pieces mounted on the rotator clockwise or counterclockwise, precisely, well-aligned and controllable via control panel, in easily adjustable speeds. Self aligning rotators comprise of two units as 1 drive and 1 idler unit. Number of drive and idle units can be changed according to the application conditions.

Akyapak Makine includes 3 to 300 tons self aligning rotators in its standard lists. However, custom production can be realized up to 600 tons.

Kendinden ayarlı çeviriciler, döndürülen iş parçalarının çapının değişken olduğu durumlarda ideal bir çözümdür. Tank, basınçlı kap, kule boruları, kazan, depo, reaktör, yakıt varilleri gibi dairesel parçaların döndürülmesinde kullanılmaktadır. Bu çeviriciler geniş çap aralıklarını kendi başlarına ayarlayabilirler. İş parçasının döndürülmesi işlemine başlamak için ekstra bir zaman ve uğraşa gerek yoktur.

Çeviriciler hem otomatik hem elle kaynakta hızı ve verimi artırdığı gibi, vinç kullanımını minimize etmesiyle de çelik konstrüksiyon atölyelerinde önemli bir yer sahibidir.

Operatörler; çevirici üzerine koydukları parçaları saat yönünde ya da saat yönünün tersine, hassas bir şekilde, düzgün olarak ve kumanda paneli üzerinden kontrol edebilecekleri ayarlanabilir hızlarda rahatça döndürebilirler. Kendinden ayarlı çeviricilerin takımı; 1 tahrikli ve 1 avare olmak üzere iki üniteden oluşur. Uygulama durumuna göre tahrikli ve avare ünitelerin sayısı değişebilir.

Akyapak Makine standart listelerinde 3 ila 300 tonluk kendinden ayarlı çeviricilere yer vermektedir. Ancak özel durumlarda 600 tona kadar üretim yapma kapasitesine sahiptir.

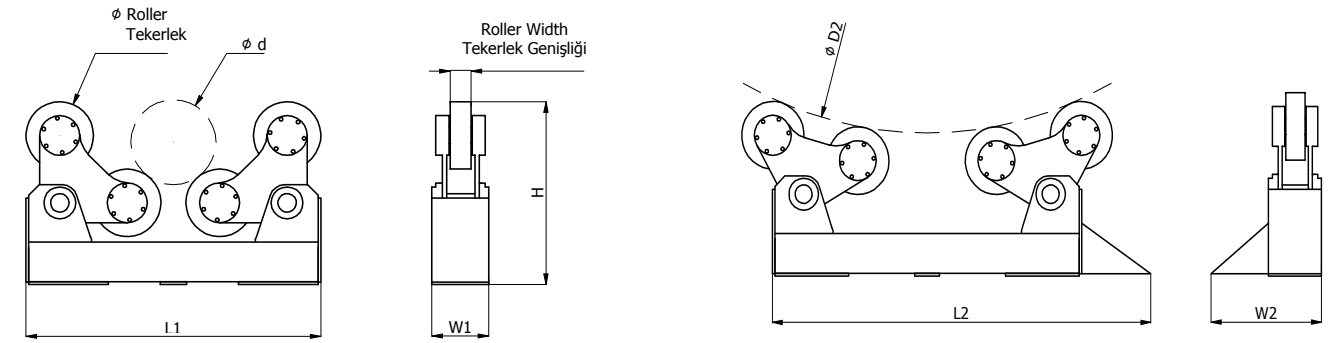

SAR TECHNICAL SPECIFICATIONS / TEKNİK ÖZELLİKLER

S.N.	MODEL	Çevirme Kapasite (ton) Load Capacity (tons)	Ünite Başına Düşen Taşıma Kapasitesi (ton) Load Capacity per units (tons)	Minimum Çevrim Çapı (mm) Minimum Diameter (mm)	Maximum Çevrim Çapı (mm) Maximum Diameter (mm)	Tekerlek Çapı (mm) Roller Diameter (mm)	Tekerlek Genişliği (mm) Roller Width (mm)	Tekerlek Malzemesi Roller Material	Uzunluk - Tahriksiz (mm) Overall Length (mm)	Genişlik - Tahriksiz (mm) Overall Width (mm)	Uzunluk - Tahrikli (mm) Overall Length Drive (mm)	Genişlik - Tahrikli (mm) Overall Width Drive (mm)	Tekerlek Üstü Yükseklik (mm) Height Over Rollers (mm)	Motor Gücü (kW) Motor Power (kW)
				d	D2	Ø	L1		W1	L2	W2	H		
1	SAR - 3	3	1.5	235	2450	254	76	Poliüretan / Polyurethane	1040	440	1340	570	515	1 x 0.37
2	SAR - 5	5	2.5	400	3000	254	76	Poliüretan / Polyurethane	1180	465	1480	530	515	1 x 0.37
3	SAR - 10	10	5	450	4600	381	102	Poliüretan / Polyurethane	2010	580	2500	730	930	2 x 0.25
4	SAR - 20	20	10	450	4600	381	127	Poliüretan / Polyurethane	2020	660	2600	800	950	2 x 0.55
5	SAR - 30	30	15	450	5200	457	127	Poliüretan / Polyurethane	2100	670	3100	900	1010	2 x 0.75
6	SAR - 40	40	20	450	5200	457	127	Poliüretan / Polyurethane	2120	680	3200	900	1050	2 x 1.1
7	SAR - 50	50	25	450	5200	457	152	Poliüretan / Polyurethane	2120	705	3200	925	1050	2 x 1.1
8	SAR - 60	60	30	500	5500	559	127	Poliüretan / Polyurethane	2610	705	3750	1000	1310	2 x 1.1
9	SAR - 80	80	40	500	5500	559	178	Poliüretan / Polyurethane	2610	850	3750	1200	1310	2 x 1.5
10	SAR - 100 *	100	50	600	6000	559	260	Poliüretan / Polyurethane	2900	900	4400	1250	1320	2 x 2.2
11	SAR - 150 *	150	75	600	6000	559	310	Poliüretan / Polyurethane	3020	1200	4500	1650	1385	1 x 5.5
12	SAR - 200 *	200	100	1000	7000	559	360	Poliüretan / Polyurethane	3300	1250	4850	1700	1415	2 x 7.5
13	SAR - 300 *	300	150	1000	7000	559	203	Çelik / Steel	3300	1050	4950	1550	1415	2 x 7.5

» Standard Features

- "PU" roller absorbing shocks and vibrations
- Automatic diameter adjustments
- Adjustable rotating speed
- Remote controller with 5 meter cable length
- Digital speed indicator on the controller panel for monitoring rotation
- Clutch system for high tonnage pieces
- Motors with brake

» Optional Features

- Custom roller designs for areas that require high temperature
- Axis Support
- Brush Earthing System
- Bogie Rail Travel system
- Master Control Panel (see the option in Column & Boom)
- Rail
- Wireless remote controller

» Standart Özellikler

- Darbe ve sarsıntı önleyici "PU" tekerlekler
- Otomatik çap ayarlamaları
- Ayarlanabilir dönüş hızı
- 5 metre kablolu uzaktan kumanda
- Kumanda paneli üzerinde dönüş takibini sağlayan dijital hız göstergesi
- Yüksek tonajlı parçalar için balatalı kavrama sistemi
- Frenli motorlar

» Opsiyonel Özellikler

- Yüksek ısı gerektiren bölgelere özel tekerlek tasarımları
- Eksenel Dayama
- Şase - Fırça Grubu
- Ray Üzeri Hareket Sistemi (Taşıyıcı Araba Sistemi)
- Kolon bom sistemleri ile senkron çalışma özelliği
- Ray
- Kablosuz uzaktan kumanda