

# SISTEMAS DE HERRAMENTAL WILA® PARA PRENSAS DOBLADORAS

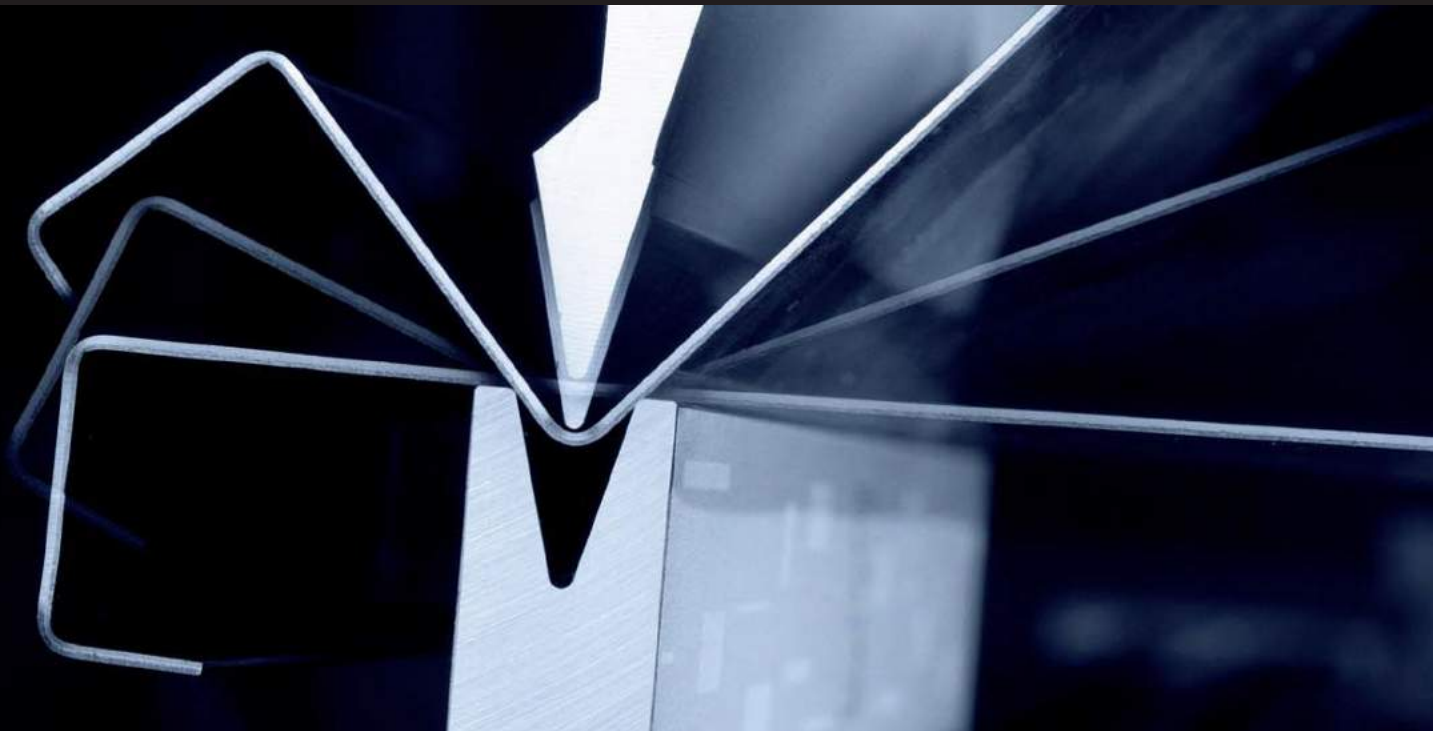

## Cuando la productividad es la prioridad

La tecnología moderna de doblado tiene que ver con la productividad. Y esta prioridad sólo puede satisfacerse con las herramientas apropiadas para prensa dobladora; herramientas durables y de alta calidad que han sido desarrolladas para garantizar la productividad que usted requiere. Durante 80 años, las soluciones de WILA han sido inspiradas por nuestra misión: la Productividad de la Prensa Dobladora.

## American Style

La gama de productos WILA diseñada especialmente para el mercado norteamericano. Las herramientas y accesorios American Style para prensa dobladora han sido adaptados cuidadosamente por WILA al enfoque Americano de doblado de chapa metálica. Esta gama de productos es ideal para todas las prensas con una configuración de brazo superior American Style. Por supuesto, la gama de productos American Style de WILA también se caracteriza por estándares de calidad muy altos.

# LOS VALORES DE WILA

Velocidad, exactitud y seguridad son los valores esenciales en la tecnología de doblado desarrollada por WILA. Nuestras reconocidas y premiadas innovaciones hacen el proceso de cambio de herramientas más rápido, más seguro y más preciso. El desempeño ofrecido por las herramientas New Standard y American Style son de una calidad y durabilidad indiscutible. El concepto de Prensa Dobladora Universal (UPB) garantiza con su flexibilidad, el desarrollo en todo el mundo del potencial de la Línea New Standard. Exactitud, durabilidad, flexibilidad, velocidad y seguridad, son los pilares esenciales de WILA. Todos ellos son la fundación en el diseño de todos nuestros productos.

## EXACTITUD

El perfeccionismo es un elemento esencial de la productividad. Todas las herramientas y accesorios New Standard y American Style de WILA tienen una estructura modular, y se fabrican con altos estándares de precisión. Esto garantiza las tolerancias estrechas que usted requiere. La combinación de herramientas New Standard y American Style con los Portaherramientas New Standard (Sujeción, Coronación y Portaherramientas Inferiores) ofrecen la combinación de configuraciones más refinada para eliminar permanentemente las desviaciones de tolerancias horizontales y verticales.

## DURABILIDAD

Todos los productos WILA tienen una larga vida. Las herramientas New Standard son sometidas a templado profundo por CNC (CNC-DeePhardened®) (56-60 HRC) en todo el radio de doblez y son extremadamente resistentes al desgaste. Los sistemas de portaherramientas New Standard (Sujetadores, sistemas de coronación y sistemas de sujeción inferiores) también son endurecidos CNC-DeePhardened® (ca. 56 HRC) en las superficies de contacto con la herramienta, y se fabrican con acero CR-MO de alta calidad para evitar compresión por carga. Este desempeño de alto nivel está garantizado de por vida, lo que hace que el desgaste deje de ser una preocupación.

## FLEXIBILIDAD

Es importante crear un equilibrio efectivo entre la dobladora, las herramientas y el operador si se quiere lograr un alto nivel de productividad. Y esta productividad debe estar disponible para todos los usuarios, porque WILA respeta el derecho del cliente a adquirir y usar diferentes modelos y marcas de prensas dobladoras. El concepto de Prensa Dobladora Universal hace posible usar esta tecnología de doblado de alta calidad con todo

tipo de prensas dobladoras. Esto significa que todas las dobladoras pueden ser equipadas con herramientas New Standard y American Style, así como herramientas especiales.

## VELOCIDAD

Hasta las mejores prensas dobladoras son menos productivas sin cambio rápido de herramientas. La premiada tecnología de WILA hace posible cambiar todas las herramientas superiores e inferiores de manera muy rápida. Las herramientas más pesadas también pueden cambiarse casi al instante. Y esto se hace respetando altos estándares de eficiencia, ergonomía y seguridad.

## SEGURIDAD

La productividad es el resultado de la tecnología de vanguardia, pero también implica la intervención humana. Es por eso que WILA no corre riesgos cuando se trata de crear ambientes de trabajo seguros. Una atención constante y categórica a la seguridad ha ayudado a crear innovaciones pioneras. Por ejemplo, las herramientas superiores New Standard y American Style tienen el sistema patentado Safety-Click®, y todas las herramientas son segmentadas para permitir el manejo fácil por un solo operador.

**BIU-805**

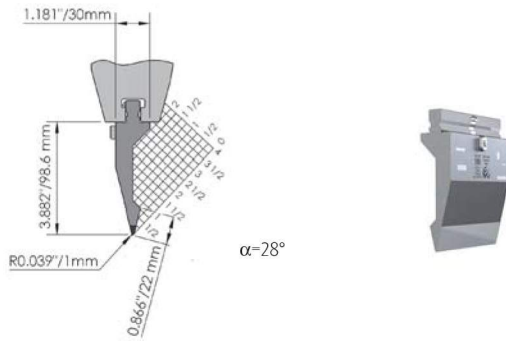

| Tipo       | Longitud            | Peso |      | Carga máx.         |
|------------|---------------------|------|------|--------------------|
|            |                     | kg   | lbs  |                    |
| BIU-805/1  | 515 mm              | 6.5  | 14.4 | 100 t/m<br>34 t/ft |
| BIU-805/2* | 550 mm - seccionada | 7.0  | 15.4 |                    |
| BIU-805/3* | 200 mm - seccionada | 2.5  | 5.6  |                    |
| BIU-805/6  | 200 mm              | 2.5  | 5.6  |                    |

**BIU-808**

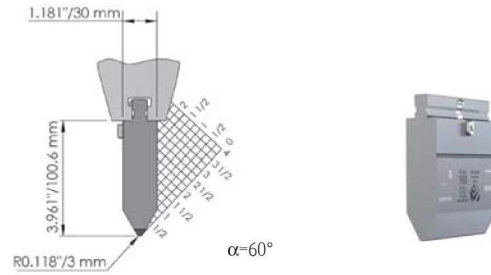

| Tipo       | Longitud            | Peso |      | Carga máx.         |
|------------|---------------------|------|------|--------------------|
|            |                     | kg   | lbs  |                    |
| BIU-808/1  | 515 mm              | 9.6  | 21.2 | 160 t/m<br>54 t/ft |
| BIU-808/2* | 550 mm - seccionada | 10.3 | 22.7 |                    |
| BIU-808/3* | 200 mm - seccionada | 3.7  | 8.2  |                    |
| BIU-808/6  | 200 mm              | 3.7  | 8.2  |                    |

**BIU-806**

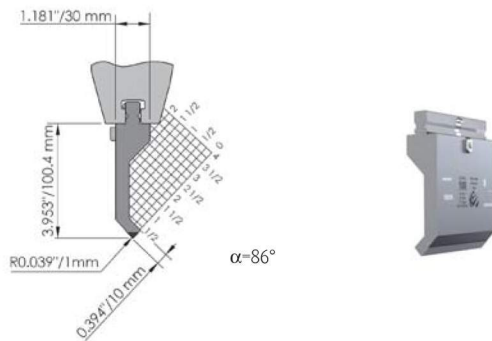

| Tipo       | Longitud            | Peso |      | Carga máx.         |
|------------|---------------------|------|------|--------------------|
|            |                     | kg   | lbs  |                    |
| BIU-806/1  | 515 mm              | 8.3  | 18.4 | 100 t/m<br>34 t/ft |
| BIU-806/2* | 550 mm - seccionada | 8.9  | 19.6 |                    |
| BIU-806/3* | 200 mm - seccionada | 3.2  | 7.1  |                    |
| BIU-806/6  | 200 mm              | 3.2  | 7.1  |                    |

**BIU-807**

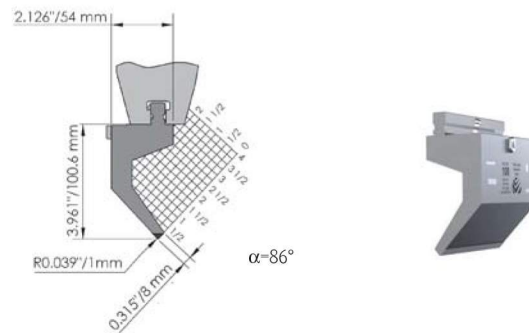

| Tipo       | Longitud            | Peso |      | Carga máx.        |
|------------|---------------------|------|------|-------------------|
|            |                     | kg   | lbs  |                   |
| BIU-807/1  | 515 mm              | 11.4 | 25.2 | 65 t/m<br>22 t/ft |
| BIU-807/2* | 550 mm - seccionada | 12.2 | 26.9 |                   |
| BIU-807/3* | 200 mm - seccionada | 4.4  | 9.8  |                   |
| BIU-807/6  | 200 mm              | 4.4  | 9.8  |                   |

\* También contamos con secciones individuales de herramienta.

**ADAPTACIÓN**

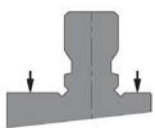

**Carga en hombro AS II**

**SAFETY-CLICK®**



Safety-Click® es un mecanismo de seguridad patentado de WILA que se ha integrado a las herramientas superiores que pesan más de 12,5 kg/28 lbs. Este revolucionario mecanismo permite que las herramientas se cambien verticalmente con un simple clic para ponerlas o quitarlas de la Sujeción.

**BIU-803**

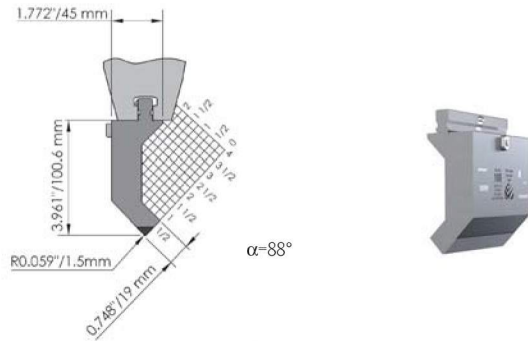

**BIU-804**

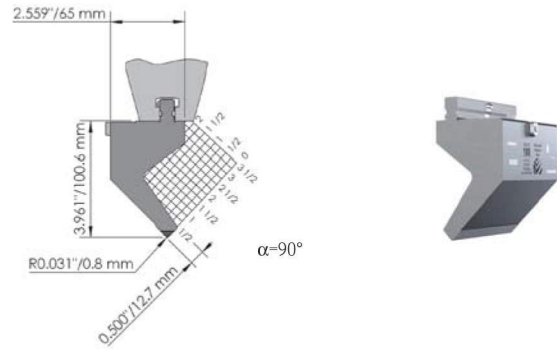

| Tipo       | Longitud            | Peso |      | Carga máx.         |
|------------|---------------------|------|------|--------------------|
|            |                     | kg   | lbs  |                    |
| BIU-803/1  | 515 mm              | 12.4 | 27.3 | 160 t/m<br>54 t/ft |
| BIU-803/2* | 550 mm - seccionada | 13.3 | 29.2 |                    |
| BIU-803/3* | 200 mm - seccionada | 4.8  | 10.6 |                    |
| BIU-803/6  | 200 mm              | 4.8  | 10.6 |                    |

| Tipo        | Longitud            | Peso |      | Carga máx.         |
|-------------|---------------------|------|------|--------------------|
|             |                     | kg   | lbs  |                    |
| BIU-804/1** | 515 mm              | 15.9 | 34.9 | 100 t/m<br>34 t/ft |
| BIU-804/2*  | 550 mm - seccionada | 16.9 | 37.3 |                    |
| BIU-804/3*  | 200 mm - seccionada | 6.2  | 13.6 |                    |
| BIU-804/6   | 200 mm              | 6.2  | 13.6 |                    |

**BIU-801**

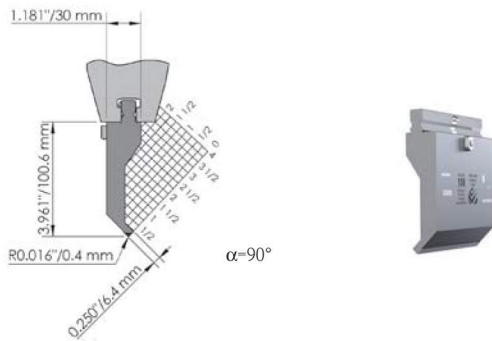

**BIU-802**

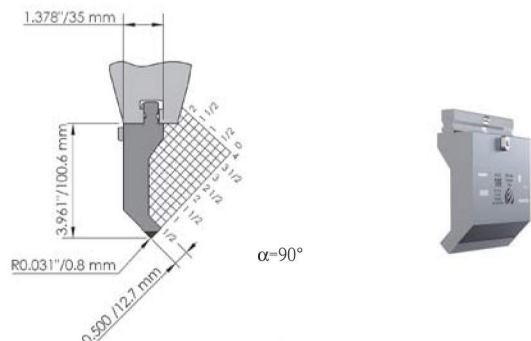

| Tipo       | Longitud            | Peso |      | Carga máx.        |
|------------|---------------------|------|------|-------------------|
|            |                     | kg   | lbs  |                   |
| BIU-801/1  | 515 mm              | 8.5  | 18.8 | 45 t/m<br>15 t/ft |
| BIU-801/2* | 550 mm - seccionada | 9.1  | 20.1 |                   |
| BIU-801/3* | 200 mm - seccionada | 3.3  | 7.3  |                   |
| BIU-801/6  | 200 mm              | 3.3  | 7.3  |                   |

| Tipo       | Longitud            | Peso |      | Carga máx.         |
|------------|---------------------|------|------|--------------------|
|            |                     | kg   | lbs  |                    |
| BIU-802/1  | 515 mm              | 10.5 | 23.1 | 100 t/m<br>34 t/ft |
| BIU-802/2* | 550 mm - seccionada | 11.2 | 24.7 |                    |
| BIU-802/3* | 200 mm - seccionada | 4.1  | 9.0  |                    |
| BIU-802/6  | 200 mm              | 4.1  | 9.0  |                    |

\* También contamos con secciones individuales de herramienta.\*\* Provistas con pasadores de seguridad (Safety-Pins) fijos (vea la página 36).

**EL HERRAMENTAL SEGMENTADO BRINDA UNA FLEXIBILIDAD TOTAL**

Cree cualquier longitud de herramental que desee desde 20 mm/0.787" hasta la longitud de la máquina, en incrementos de 5 mm/0.197" combinando segmentos de herramienta.

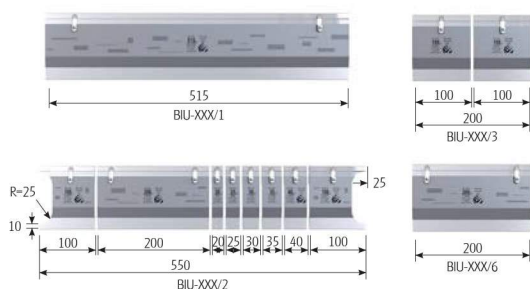

Ejemplos de segmentos de herramienta combinados para diversas longitudes de máquina

| Juego segmentado<br>550 mm /21.654" | 200 mm<br>7.874" | 515 mm<br>20.276" | Longitud total |
|-------------------------------------|------------------|-------------------|----------------|
| 1                                   | 1                | 1                 | 1265 mm/49.8"  |
| 1                                   | 1                | 2                 | 1780 mm/70.1"  |
| 1                                   | 2                | 3                 | 2495 mm/98.2"  |
| 1                                   |                  | 5                 | 3125 mm/123"   |
| 1                                   |                  | 6                 | 3640 mm/143.3" |
| 1                                   | 1                | 7                 | 4355 mm/171.5" |

HERRAMENTAL AMERICAN STYLE

**BIU-815**

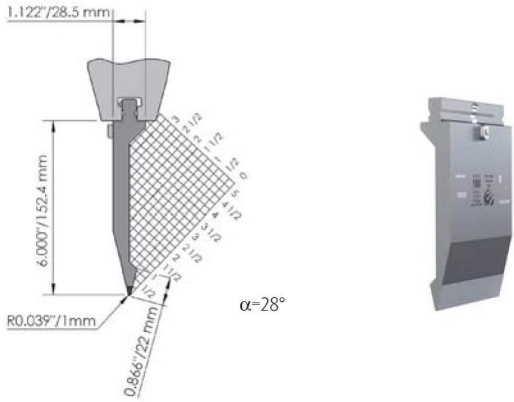

**BIU-830**

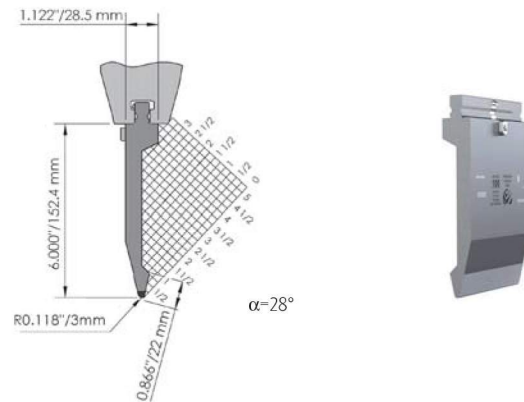

| Tipo       | Longitud            | Peso |      | Carga máx.         |
|------------|---------------------|------|------|--------------------|
|            |                     | kg   | lbs  |                    |
| BIU-815/1  | 515 mm              | 9.6  | 21.2 | 100 t/m<br>34 t/ft |
| BIU-815/2* | 550 mm - seccionada | 10.3 | 22.7 |                    |
| BIU-815/3* | 200 mm - seccionada | 3.7  | 8.2  |                    |
| BIU-815/6  | 200 mm              | 3.7  | 8.2  |                    |

| Tipo       | Longitud            | Peso |      | Carga máx.         |
|------------|---------------------|------|------|--------------------|
|            |                     | kg   | lbs  |                    |
| BIU-830/1  | 515 mm              | 10.0 | 22.0 | 100 t/m<br>34 t/ft |
| BIU-830/2* | 550 mm - seccionada | 10.7 | 23.6 |                    |
| BIU-830/3* | 200 mm - seccionada | 3.9  | 8.6  |                    |
| BIU-830/6  | 200 mm              | 3.9  | 8.6  |                    |

**BIU-828**

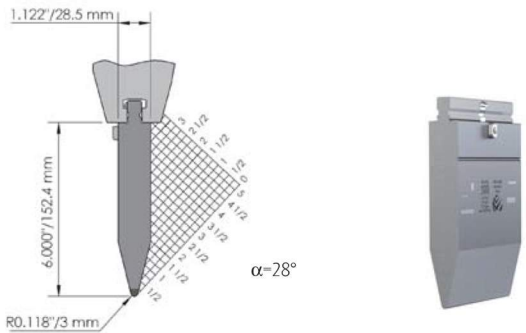

| Tipo        | Longitud            | Peso |      | Carga máx.         |
|-------------|---------------------|------|------|--------------------|
|             |                     | kg   | lbs  |                    |
| BIU-828/1** | 515 mm              | 16.3 | 36.0 | 160 t/m<br>54 t/ft |
| BIU-828/2*  | 550 mm - seccionada | 17.4 | 38.4 |                    |
| BIU-828/3*  | 200 mm - seccionada | 6.3  | 14.0 |                    |
| BIU-828/6   | 200 mm              | 6.3  | 14.0 |                    |

\* También contamos con secciones individuales de herramienta.\*\* Provisitas con pasadores de seguridad (Safety-Pins) fijos (vea la página 36).

**ADAPTACIÓN**

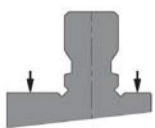

**Carga en hombro AS I**

**CNC-DEEPHARDENING®**



Todas las herramientas para prensa dobladora producidas por WILA son sometidas a templado profundo por CNC (CNC-Deephardened®). Lo mismo se aplica a los Portaherramientas New Standard Premium de WILA. Esto los hace sumamente robustos y durables. Nuestras herramientas superiores New Standard Premium y American Style son templadas como se muestra aquí.

**BIU-818**

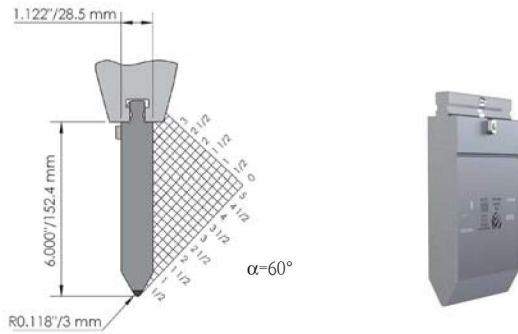

**BIU-831**

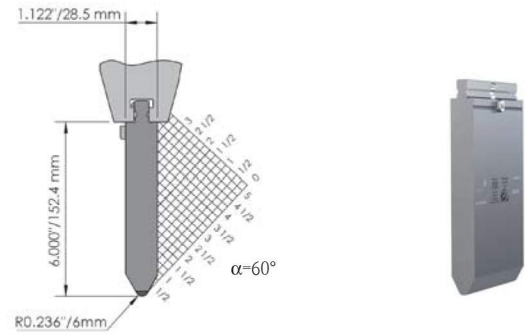

| Tipo        | Longitud            | Peso |      | Carga máx.         |
|-------------|---------------------|------|------|--------------------|
|             |                     | kg   | lbs  |                    |
| BIU-818/1** | 515 mm              | 15.6 | 34.4 | 160 t/m<br>54 t/ft |
| BIU-818/2*  | 550 mm - seccionada | 16.7 | 36.7 |                    |
| BIU-818/3*  | 200 mm - seccionada | 6.1  | 13.3 |                    |
| BIU-818/6   | 200 mm              | 6.1  | 13.3 |                    |

| Tipo        | Longitud            | Peso |      | Carga máx.         |
|-------------|---------------------|------|------|--------------------|
|             |                     | kg   | lbs  |                    |
| BIU-831/1** | 515 mm              | 17.6 | 38.8 | 160 t/m<br>54 t/ft |
| BIU-831/2*  | 550 mm - seccionada | 18.8 | 41.4 |                    |
| BIU-831/3*  | 200 mm - seccionada | 6.8  | 14.9 |                    |
| BIU-831/6   | 200 mm              | 6.8  | 14.9 |                    |

**BIU-826**

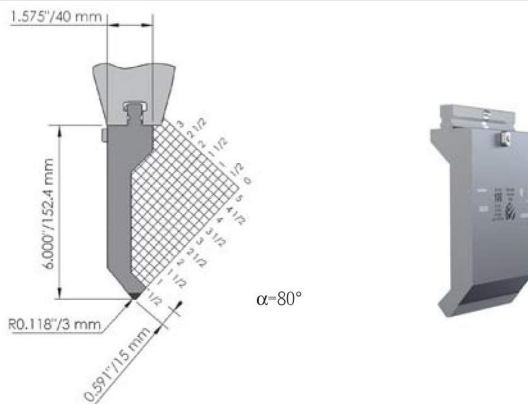

**BIU-825**

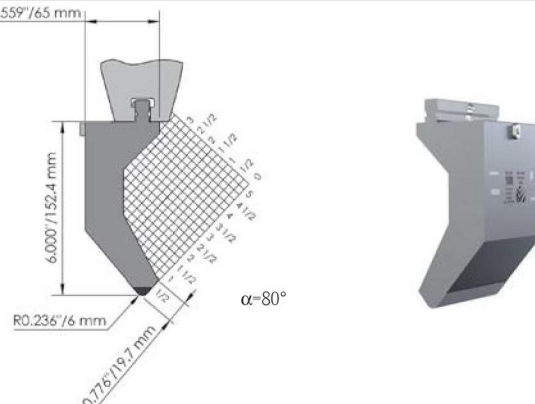

| Tipo        | Longitud            | Peso |      | Carga máx.         |
|-------------|---------------------|------|------|--------------------|
|             |                     | kg   | lbs  |                    |
| BIU-826/1** | 515 mm              | 15.2 | 33.6 | 120 t/m<br>40 t/ft |
| BIU-826/2*  | 550 mm - seccionada | 16.3 | 35.9 |                    |
| BIU-826/3*  | 200 mm - seccionada | 5.9  | 13.0 |                    |
| BIU-826/6   | 200 mm              | 5.9  | 13.0 |                    |

| Tipo        | Longitud            | Peso |      | Carga máx.         |
|-------------|---------------------|------|------|--------------------|
|             |                     | kg   | lbs  |                    |
| BIU-825/1** | 515 mm              | 23.7 | 52.2 | 130 t/m<br>44 t/ft |
| BIU-825/2*  | 550 mm - seccionada | 25.3 | 55.7 |                    |
| BIU-825/3*  | 200 mm - seccionada | 9.2  | 20.3 |                    |
| BIU-825/6   | 200 mm              | 9.2  | 20.3 |                    |

\* También contamos con secciones individuales de herramienta.\*\* Provistas con pasadores de seguridad (Safety-Pins) fijos (vea la página 36).

**EL HERRAMENTAL SEGMENTADO BRINDA UNA FLEXIBILIDAD TOTAL**

Cree cualquier longitud de herramienta que desee desde 20 mm/0.787" hasta la longitud de la máquina, en incrementos de 5 mm/0.197" combinando segmentos de herramienta.

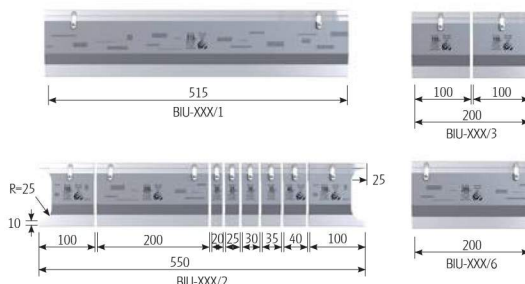

| Ejemplos de segmentos de herramienta combinados para diversas longitudes de máquina |               |                |                |
|---|---------------|----------------|----------------|
| Juego segmentado 550 mm /21.654"  | 200 mm 7.874" | 515 mm 20.276" | Longitud total |
| 1   | 1             | 1              | 1265 mm/49.8"  |
| 1   | 1             | 2              | 1780 mm/70.1"  |
| 1   | 2             | 3              | 2495 mm/98.2"  |
| 1   |               | 5              | 3125 mm/123"   |
| 1   |               | 6              | 3640 mm/143.3" |
| 1   | 1             | 7              | 4355 mm/171.5" |

**BIU-832**

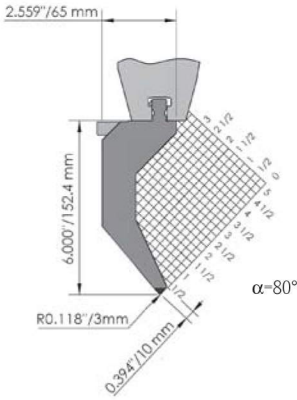

**BIU-816**

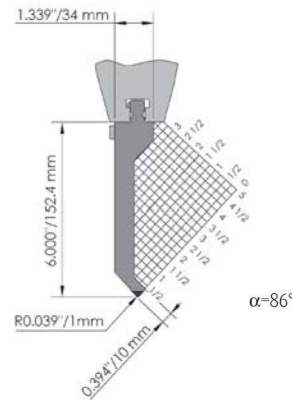

| Tipo        | Longitud            | Peso |      | Carga máx.        |
|-------------|---------------------|------|------|-------------------|
|             |                     | kg   | lbs  |                   |
| BIU-832/1** | 515 mm              | 27.1 | 59.7 | 90 t/m<br>30 t/ft |
| BIU-832/2*  | 550 mm - seccionada | 28.9 | 63.7 |                   |
| BIU-832/3*  | 200 mm - seccionada | 10.5 | 23.2 |                   |
| BIU-832/6   | 200 mm              | 10.5 | 23.2 |                   |

| Tipo       | Longitud            | Peso |      | Carga máx.        |
|------------|---------------------|------|------|-------------------|
|            |                     | kg   | lbs  |                   |
| BIU-816/1  | 515 mm              | 12.5 | 27.6 | 75 t/m<br>25 t/ft |
| BIU-816/2* | 550 mm - seccionada | 13.4 | 29.4 |                   |
| BIU-816/3* | 200 mm - seccionada | 4.9  | 10.7 |                   |
| BIU-816/6  | 200 mm              | 4.9  | 10.7 |                   |

**BIU-817**

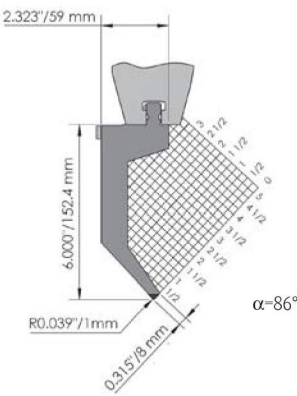

| Tipo        | Longitud            | Peso |      | Carga máx.        |
|-------------|---------------------|------|------|-------------------|
|             |                     | kg   | lbs  |                   |
| BIU-817/1** | 515 mm              | 17.5 | 38.6 | 80 t/m<br>27 t/ft |
| BIU-817/2*  | 550 mm - seccionada | 18.7 | 41.2 |                   |
| BIU-817/3*  | 200 mm - seccionada | 6.8  | 15.0 |                   |
| BIU-817/6   | 200 mm              | 6.8  | 15.0 |                   |

\* También contamos con secciones individuales de herramienta.\*\* Provistas con pasadores de seguridad (Safety-Pins) fijos (vea la página 36).

**ADAPTACIÓN**

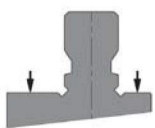

**Carga en hombro AS I**

**LÍQUIDO PROTECTOR PRESS BRAKE PRODUCTIVITY WAX**



El producto Press Brake Productivity Wax es un líquido desarrollado para limpiar, mantener y proteger las herramientas WILA.

**OZU-809**

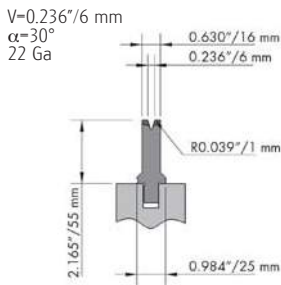

**OZU-831**

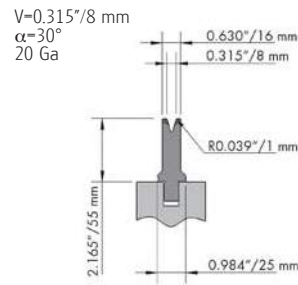

| Tipo       | Longitud            | Peso |      | Carga máx.                             |
|------------|---------------------|------|------|--|
|            |                     | kg   | lbs  |  |
| OZU-809/1  | 515 mm              | 4.9  | 10.8 | 80 t/m<br>27 t/ft<br>$\alpha=90^\circ$ |
| OZU-809/2* | 550 mm - seccionada | 5.2  | 11.5 |  |
| OZU-809/3* | 200 mm - seccionada | 1.9  | 4.2  |  |
| OZU-809/6  | 200 mm              | 1.9  | 4.2  |  |

| Tipo       | Longitud            | Peso |      | Carga máx.                             |
|------------|---------------------|------|------|--|
|            |                     | kg   | lbs  |  |
| OZU-831/1  | 515 mm              | 4.9  | 10.8 | 80 t/m<br>27 t/ft<br>$\alpha=90^\circ$ |
| OZU-831/2* | 550 mm - seccionada | 5.2  | 11.5 |  |
| OZU-831/3* | 200 mm - seccionada | 1.9  | 4.2  |  |
| OZU-831/6  | 200 mm              | 1.9  | 4.2  |  |

**OZU-810**

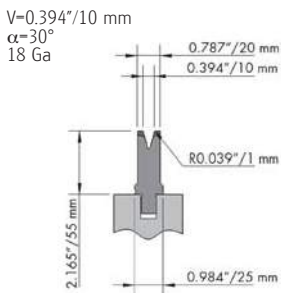

**OZU-811**

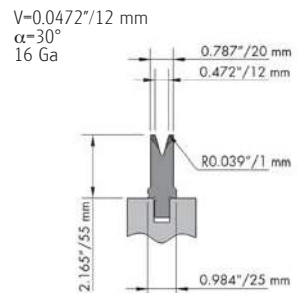

| Tipo       | Longitud            | Peso |      | Carga máx.                             |
|------------|---------------------|------|------|--|
|            |                     | kg   | lbs  |  |
| OZU-810/1  | 515 mm              | 5.4  | 11.9 | 80 t/m<br>27 t/ft<br>$\alpha=90^\circ$ |
| OZU-810/2* | 550 mm - seccionada | 5.8  | 12.7 |  |
| OZU-810/3* | 200 mm - seccionada | 2.1  | 4.6  |  |
| OZU-810/6  | 200 mm              | 2.1  | 4.6  |  |

| Tipo       | Longitud            | Peso |      | Carga máx.                             |
|------------|---------------------|------|------|--|
|            |                     | kg   | lbs  |  |
| OZU-811/1  | 515 mm              | 5.2  | 11.3 | 80 t/m<br>27 t/ft<br>$\alpha=90^\circ$ |
| OZU-811/2* | 550 mm - seccionada | 5.5  | 12.1 |  |
| OZU-811/3* | 200 mm - seccionada | 2.0  | 4.4  |  |
| OZU-811/6  | 200 mm              | 2.0  | 4.4  |  |

\* También contamos con secciones individuales de herramienta.

**ADAPTACIÓN**

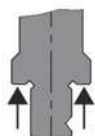

**Carga en hombro NS VI  
 con V-Lock®**

**V-LOCK®**



V-Lock® mejora la sujeción y el posicionamiento de las herramientas inferiores. Una ranura en la espiga de la herramienta permite que los pasadores de sujeción de diseño especial permiten el alineamiento automático y firme de las herramientas inferiores en las direcciones X y Y.



**OZU-812**

V=0.630"/16 mm  
 $\alpha=30^\circ$   
 14 Ga

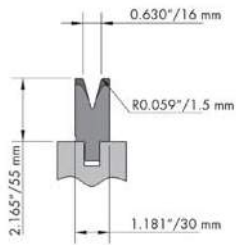

**OZU-813**

V=0.787"/20 mm  
 $\alpha=30^\circ$   
 12 Ga

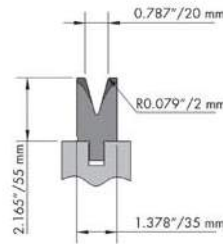

| Tipo       | Longitud            | Peso |      | Carga máx.                             |
|------------|---------------------|------|------|--|
|            |                     | kg   | lbs  |  |
| OZU-812/1  | 515 mm              | 7.0  | 15.3 | 80 t/m<br>27 t/ft<br>$\alpha=90^\circ$ |
| OZU-812/2* | 550 mm - seccionada | 7.4  | 16.4 |  |
| OZU-812/3* | 200 mm - seccionada | 2.7  | 5.9  |  |
| OZU-812/6  | 200 mm              | 2.7  | 5.9  |  |

| Tipo       | Longitud            | Peso |      | Carga máx.                             |
|------------|---------------------|------|------|--|
|            |                     | kg   | lbs  |  |
| OZU-813/1  | 515 mm              | 7.7  | 17.0 | 80 t/m<br>27 t/ft<br>$\alpha=90^\circ$ |
| OZU-813/2* | 550 mm - seccionada | 8.3  | 18.2 |  |
| OZU-813/3* | 200 mm - seccionada | 3.0  | 6.6  |  |
| OZU-813/6  | 200 mm              | 3.0  | 6.6  |  |

**OZU-814**

V=0.945"/24 mm  
 $\alpha=30^\circ$   
 11 Ga

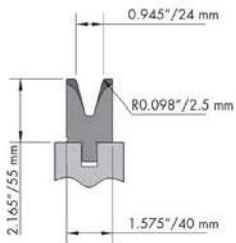

**OZU-808**

V=0.945"/24 mm  
 $\alpha=80^\circ$   
 11 Ga

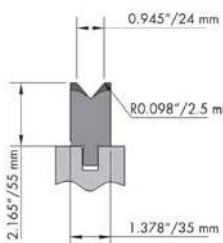

| Tipo       | Longitud            | Peso |      | Carga máx.                             |
|------------|---------------------|------|------|--|
|            |                     | kg   | lbs  |  |
| OZU-814/1  | 515 mm              | 8.2  | 18.1 | 80 t/m<br>27 t/ft<br>$\alpha=90^\circ$ |
| OZU-814/2* | 550 mm - seccionada | 8.8  | 19.4 |  |
| OZU-814/3* | 200 mm - seccionada | 3.2  | 7.0  |  |
| OZU-814/6  | 200 mm              | 3.2  | 7.0  |  |

| Tipo       | Longitud            | Peso |      | Carga máx.                              |
|------------|---------------------|------|------|---|
|            |                     | kg   | lbs  |   |
| OZU-808/1  | 515 mm              | 8.2  | 18.1 | 125 t/m<br>42 t/ft<br>$\alpha=90^\circ$ |
| OZU-808/2* | 550 mm - seccionada | 8.8  | 19.4 |   |
| OZU-808/3* | 200 mm - seccionada | 3.2  | 7.0  |   |
| OZU-808/6  | 200 mm              | 3.2  | 7.0  |   |

\* También contamos con secciones individuales de herramienta.

**EL HERRAMENTAL SEGMENTADO BRINDA UNA FLEXIBILIDAD TOTAL**

Cree cualquier longitud de herramental que desee desde 20 mm/0.787" hasta la longitud de la máquina, en incrementos de 5 mm/0.197" combinando segmentos de herramienta.

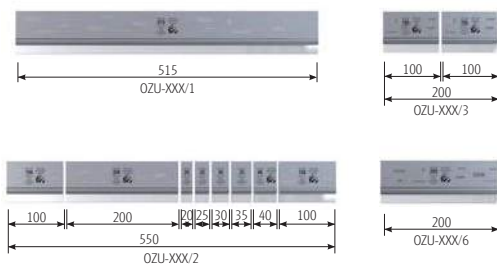

| Ejemplos de segmentos de herramienta combinados para diversas longitudes de máquina |               |                |                  |
|---|---------------|----------------|------------------|
| Juego segmentado 550 mm / 21.654"   | 200 mm 7.874" | 515 mm 20.276" | Longitud total   |
| 1   | 1             | 1              | 1265 mm / 49.8"  |
| 1   | 1             | 2              | 1780 mm / 70.1"  |
| 1   | 2             | 3              | 2495 mm / 98.2"  |
| 1   |               | 5              | 3125 mm / 123"   |
| 1   |               | 6              | 3640 mm / 143.3" |
| 1   | 1             | 7              | 4355 mm / 171.5" |

**OZU-827**

V=1.181"/30 mm  
 $\alpha=80^\circ$   
 10 Ga

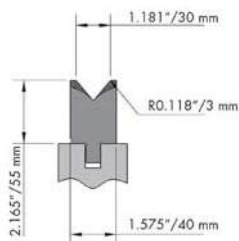

**OZU-828**

V=1.575"/40 mm  
 $\alpha=80^\circ$   
 3/16"

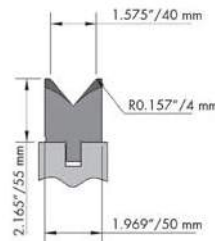

| Tipo       | Longitud            | Peso |      | Carga máx.                              |
|------------|---------------------|------|------|---|
|            |                     | kg   | lbs  |   |
| OZU-827/1  | 515 mm              | 8.8  | 19.3 | 125 t/m<br>42 t/ft<br>$\alpha=90^\circ$ |
| OZU-827/2* | 550 mm - seccionada | 9.4  | 20.6 |   |
| OZU-827/3* | 200 mm - seccionada | 3.4  | 7.5  |   |
| OZU-827/6  | 200 mm              | 3.4  | 7.5  |   |

| Tipo       | Longitud            | Peso |      | Carga máx.                              |
|------------|---------------------|------|------|---|
|            |                     | kg   | lbs  |   |
| OZU-828/1  | 515 mm              | 10.8 | 23.8 | 125 t/m<br>42 t/ft<br>$\alpha=90^\circ$ |
| OZU-828/2* | 550 mm - seccionada | 11.6 | 25.4 |   |
| OZU-828/3* | 200 mm - seccionada | 4.2  | 9.3  |   |
| OZU-828/6  | 200 mm              | 4.2  | 9.3  |   |

**OZU-825**

V=1.969"/50 mm  
 $\alpha=80^\circ$   
 1/4"

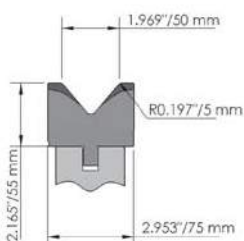

**OZU-826**

V=2.362"/60 mm  
 $\alpha=60^\circ$   
 5/16"

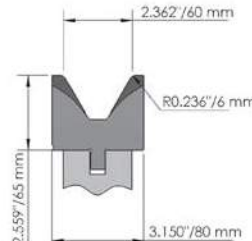

| Tipo       | Longitud            | Peso |      | Carga máx.                              |
|------------|---------------------|------|------|---|
|            |                     | kg   | lbs  |   |
| OZU-825/1  | 515 mm              | 14.9 | 32.9 | 150 t/m<br>50 t/ft<br>$\alpha=90^\circ$ |
| OZU-825/2* | 550 mm - seccionada | 16.0 | 35.1 |   |
| OZU-825/3* | 200 mm - seccionada | 5.8  | 12.8 |   |
| OZU-825/6  | 200 mm              | 5.8  | 12.8 |   |

| Tipo       | Longitud            | Peso |      | Carga máx.                              |
|------------|---------------------|------|------|---|
|            |                     | kg   | lbs  |   |
| OZU-826/1  | 515 mm              | 16.5 | 36.3 | 125 t/m<br>42 t/ft<br>$\alpha=90^\circ$ |
| OZU-826/2* | 550 mm - seccionada | 17.6 | 38.8 |   |
| OZU-826/3* | 200 mm - seccionada | 6.4  | 14.1 |   |
| OZU-826/6  | 200 mm              | 6.4  | 14.1 |   |

\* También contamos con secciones individuales de herramienta.

**ADAPTACIÓN**

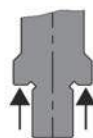

Carga en hombro NS V

**CNC-DEEPHARDENING®**

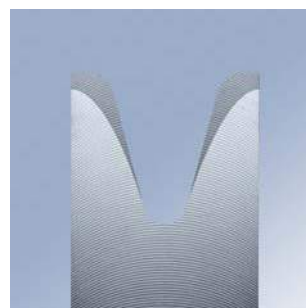

Todas las herramientas para prensa dobladora producidas por WILA son sometidas a templado profundo por CNC (CNC-Deephardened®). Lo mismo se aplica a los Portaherramientas New Standard Premium de WILA. Esto los hace sumamente robustos y durables. Nuestras herramientas superiores New Standard Premium y American Style son templadas como se muestra aquí.

**OZU-822**

V=3.150"/80 mm  
 $\alpha=80^\circ$   
 3/8"

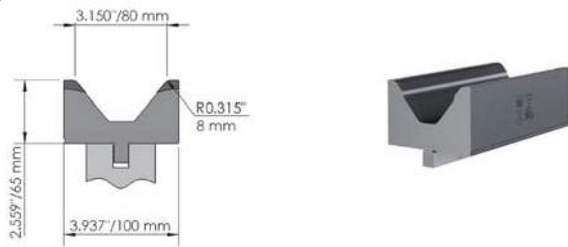

**OZU-821**

V=3.937"/100 mm  
 $\alpha=80^\circ$   
 1/2"

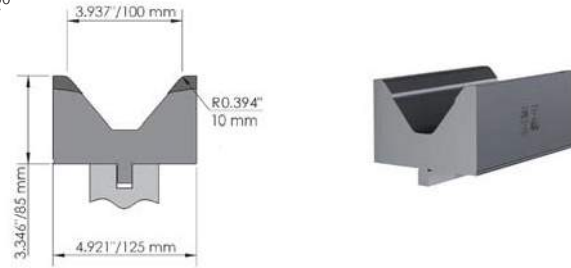

| Tipo           | Longitud | Peso |      | Carga máx.                              |
|----------------|----------|------|------|---|
|                |          | kg   | lbs  |   |
| OZU-822/1      | 515 mm   | 19.8 | 43.7 | 150 t/m<br>50 t/ft<br>$\alpha=90^\circ$ |
| OZU-E2M-822/1  | 515 mm   | 19.8 | 43.7 |   |
| OZU-822/12     | 255 mm   | 9.8  | 21.6 |   |
| OZU-E2M-822/12 | 255 mm   | 9.8  | 21.6 |   |

| Tipo           | Longitud | Peso |      | Carga máx.                              |
|----------------|----------|------|------|---|
|                |          | kg   | lbs  |   |
| OZU-821/1      | 515 mm   | 32.2 | 70.9 | 150 t/m<br>50 t/ft<br>$\alpha=90^\circ$ |
| OZU-E2M-821/1  | 515 mm   | 32.2 | 70.9 |   |
| OZU-821/12     | 255 mm   | 15.9 | 35.1 |   |
| OZU-E2M-821/12 | 255 mm   | 15.9 | 35.1 |   |

**OZU-829**

V=0.236"/6 mm  
 $\alpha=86^\circ$   
 22 Ga

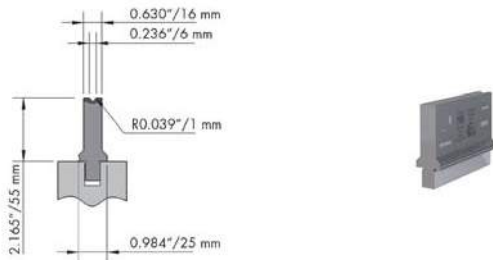

**OZU-830**

V=0.315"/8 mm  
 $\alpha=86^\circ$   
 20 Ga

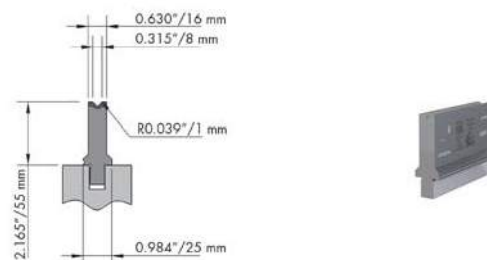

| Tipo       | Longitud            | Peso |      | Carga máx.         |
|------------|---------------------|------|------|--------------------|
|            |                     | kg   | lbs  |                    |
| OZU-829/1  | 515 mm              | 4.9  | 10.8 | 120 t/m<br>40 t/ft |
| OZU-829/2* | 550 mm - seccionada | 5.2  | 11.5 |                    |
| OZU-829/3* | 200 mm - seccionada | 1.9  | 4.2  |                    |
| OZU-829/6  | 200 mm              | 1.9  | 4.2  |                    |

| Tipo       | Longitud            | Peso |      | Carga máx.         |
|------------|---------------------|------|------|--------------------|
|            |                     | kg   | lbs  |                    |
| OZU-830/1  | 515 mm              | 4.9  | 10.8 | 120 t/m<br>40 t/ft |
| OZU-830/2* | 550 mm - seccionada | 5.2  | 11.5 |                    |
| OZU-830/3* | 200 mm - seccionada | 1.9  | 4.2  |                    |
| OZU-830/6  | 200 mm              | 1.9  | 4.2  |                    |

\* También contamos con secciones individuales de herramienta.

**EL HERRAMENTAL SEGMENTADO BRINDA UNA FLEXIBILIDAD TOTAL**

Cree cualquier longitud de herramental que desee desde 20 mm/0.787" hasta la longitud de la máquina, en incrementos de 5 mm/0.197" combinando segmentos de herramienta.

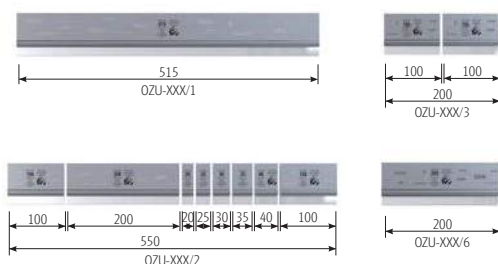

| Ejemplos de segmentos de herramienta combinados para diversas longitudes de máquina |        |         |                  |
|---|--------|---------|------------------|
| Juego segmentado  | 200 mm | 515 mm  | Longitud total   |
| 550 mm / 21.654"  | 7.874" | 20.276" |                  |
| 1   | 1      | 1       | 1265 mm / 49.8"  |
| 1   | 1      | 2       | 1780 mm / 70.1"  |
| 1   | 2      | 3       | 2495 mm / 98.2"  |
| 1   |        | 5       | 3125 mm / 123"   |
| 1   |        | 6       | 3640 mm / 143.3" |
| 1   | 1      | 7       | 4355 mm / 171.5" |

**OZU-804**

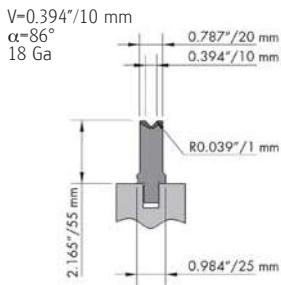

**OZU-805**

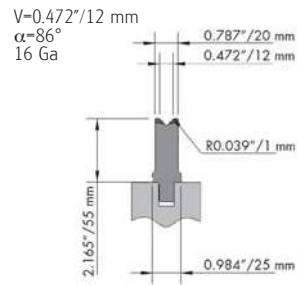

| Tipo       | Longitud            | Peso |      | Carga máx.         |
|------------|---------------------|------|------|--------------------|
|            |                     | kg   | lbs  |                    |
| OZU-804/1  | 515 mm              | 5.7  | 12.5 | 120 t/m<br>40 t/ft |
| OZU-804/2* | 550 mm - seccionada | 6.1  | 13.3 |                    |
| OZU-804/3* | 200 mm - seccionada | 2.2  | 4.8  |                    |
| OZU-804/6  | 200 mm              | 2.2  | 4.8  |                    |

| Tipo       | Longitud            | Peso |      | Carga máx.         |
|------------|---------------------|------|------|--------------------|
|            |                     | kg   | lbs  |                    |
| OZU-805/1  | 515 mm              | 5.7  | 12.5 | 120 t/m<br>40 t/ft |
| OZU-805/2* | 550 mm - seccionada | 6.1  | 13.3 |                    |
| OZU-805/3* | 200 mm - seccionada | 2.2  | 4.8  |                    |
| OZU-805/6  | 200 mm              | 2.2  | 4.8  |                    |

**OZU-806**

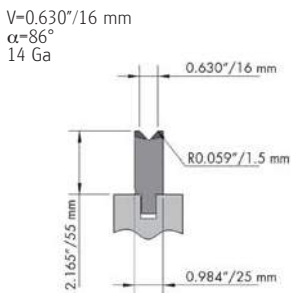

**OZU-807**

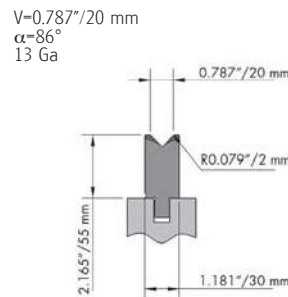

| Tipo       | Longitud            | Peso |      | Carga máx.         |
|------------|---------------------|------|------|--------------------|
|            |                     | kg   | lbs  |                    |
| OZU-806/1  | 515 mm              | 6.7  | 14.7 | 120 t/m<br>40 t/ft |
| OZU-806/2* | 550 mm - seccionada | 7.2  | 15.7 |                    |
| OZU-806/3* | 200 mm - seccionada | 2.6  | 5.7  |                    |
| OZU-806/6  | 200 mm              | 2.6  | 5.7  |                    |

| Tipo       | Longitud            | Peso |      | Carga máx.         |
|------------|---------------------|------|------|--------------------|
|            |                     | kg   | lbs  |                    |
| OZU-807/1  | 515 mm              | 7.7  | 17.0 | 120 t/m<br>40 t/ft |
| OZU-807/2* | 550 mm - seccionada | 8.3  | 18.2 |                    |
| OZU-807/3* | 200 mm - seccionada | 3.0  | 6.6  |                    |
| OZU-807/6  | 200 mm              | 3.0  | 6.6  |                    |

\* También contamos con secciones individuales de herramienta.

**ADAPTACIÓN**

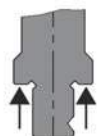

**Carga en hombro NS VI  
 con V-Lock®**

**LÍQUIDO PROTECTOR PRESS BRAKE  
 PRODUCTIVITY WAX**



El producto Press Brake Productivity Wax es un líquido desarrollado para limpiar, mantener y proteger las herramientas WILA.

**OZU-817**

V=0.630"/16 mm  
 $\alpha=88^\circ$   
 14 Ga

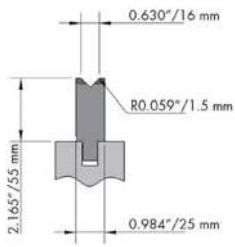

**OZU-818**

V=0.787"/20 mm  
 $\alpha=88^\circ$   
 13 Ga

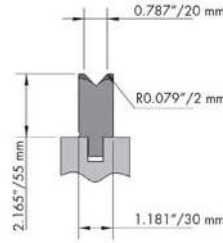

| Tipo       | Longitud            | Peso |      | Carga máx.         |
|------------|---------------------|------|------|--------------------|
|            |                     | kg   | lbs  |                    |
| OZU-817/1  | 515 mm              | 6.7  | 14.7 | 120 t/m<br>40 t/ft |
| OZU-817/2* | 550 mm - seccionada | 7.2  | 15.7 |                    |
| OZU-817/3* | 200 mm - seccionada | 2.6  | 5.7  |                    |
| OZU-817/6  | 200 mm              | 2.6  | 5.7  |                    |

| Tipo       | Longitud            | Peso |      | Carga máx.         |
|------------|---------------------|------|------|--------------------|
|            |                     | kg   | lbs  |                    |
| OZU-818/1  | 515 mm              | 7.7  | 17.0 | 120 t/m<br>40 t/ft |
| OZU-818/2* | 550 mm - seccionada | 8.3  | 18.2 |                    |
| OZU-818/3* | 200 mm - seccionada | 3.0  | 6.6  |                    |
| OZU-818/6  | 200 mm              | 3.0  | 6.6  |                    |

**OZU-819**

V=0.945"/24 mm  
 $\alpha=88^\circ$   
 11 Ga

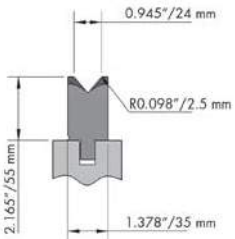

**OZU-820**

V=1.181"/30 mm  
 $\alpha=88^\circ$   
 10 Ga

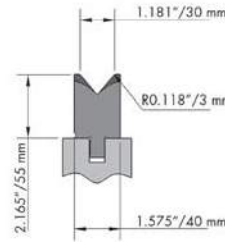

| Tipo       | Longitud            | Peso |      | Carga máx.         |
|------------|---------------------|------|------|--------------------|
|            |                     | kg   | lbs  |                    |
| OZU-819/1  | 515 mm              | 8.2  | 18.1 | 120 t/m<br>40 t/ft |
| OZU-819/2* | 550 mm - seccionada | 8.8  | 19.4 |                    |
| OZU-819/3* | 200 mm - seccionada | 3.2  | 7.0  |                    |
| OZU-819/6  | 200 mm              | 3.2  | 7.0  |                    |

| Tipo       | Longitud            | Peso |      | Carga máx.         |
|------------|---------------------|------|------|--------------------|
|            |                     | kg   | lbs  |                    |
| OZU-820/1  | 515 mm              | 8.8  | 19.3 | 120 t/m<br>40 t/ft |
| OZU-820/2* | 550 mm - seccionada | 9.4  | 20.6 |                    |
| OZU-820/3* | 200 mm - seccionada | 3.4  | 7.5  |                    |
| OZU-820/6  | 200 mm              | 3.4  | 7.5  |                    |

\* También contamos con secciones individuales de herramienta.

**EL HERRAMENTAL SEGMENTADO BRINDA UNA FLEXIBILIDAD TOTAL**

Cree cualquier longitud de herramental que desee desde 20 mm/0.787" hasta la longitud de la máquina, en incrementos de 5 mm/0.197" combinando segmentos de herramienta.

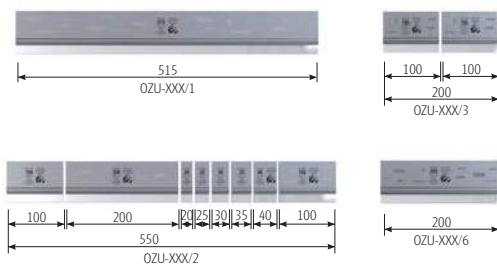

| Ejemplos de segmentos de herramienta combinados para diversas longitudes de máquina |               |                |                  |
|---|---------------|----------------|------------------|
| Juego segmentado 550 mm / 21.654"   | 200 mm 7.874" | 515 mm 20.276" | Longitud total   |
| 1   | 1             | 1              | 1265 mm / 49.8"  |
| 1   | 1             | 2              | 1780 mm / 70.1"  |
| 1   | 2             | 3              | 2495 mm / 98.2"  |
| 1   |               | 5              | 3125 mm / 123"   |
| 1   |               | 6              | 3640 mm / 143.3" |
| 1   | 1             | 7              | 4355 mm / 171.5" |

**OZU-801**

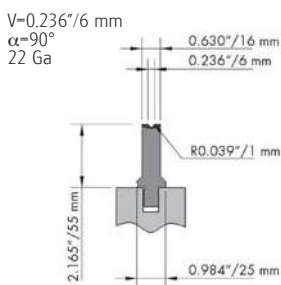

**OZU-823**

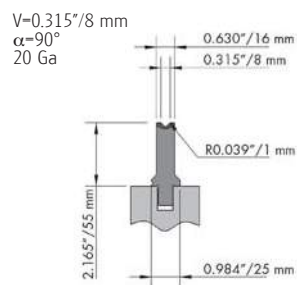

| Tipo       | Longitud            | Peso |      | Carga máx.         |
|------------|---------------------|------|------|--------------------|
|            |                     | kg   | lbs  |                    |
| OZU-801/1  | 515 mm              | 4.9  | 10.8 | 120 t/m<br>40 t/ft |
| OZU-801/2* | 550 mm - seccionada | 5.2  | 11.5 |                    |
| OZU-801/3* | 200 mm - seccionada | 1.9  | 4.2  |                    |
| OZU-801/6  | 200 mm              | 1.9  | 4.2  |                    |

| Tipo       | Longitud            | Peso |      | Carga máx.         |
|------------|---------------------|------|------|--------------------|
|            |                     | kg   | lbs  |                    |
| OZU-823/1  | 515 mm              | 4.9  | 10.8 | 120 t/m<br>40 t/ft |
| OZU-823/2* | 550 mm - seccionada | 5.2  | 11.5 |                    |
| OZU-823/3* | 200 mm - seccionada | 1.9  | 4.2  |                    |
| OZU-823/6  | 200 mm              | 1.9  | 4.2  |                    |

**OZU-802**

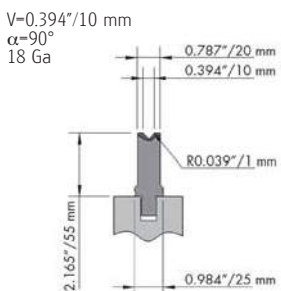

**OZU-803**

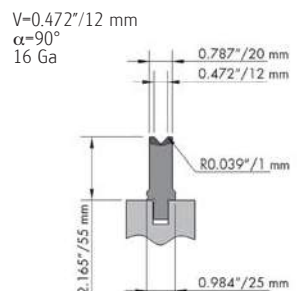

| Tipo       | Longitud            | Peso |      | Carga máx.         |
|------------|---------------------|------|------|--------------------|
|            |                     | kg   | lbs  |                    |
| OZU-802/1  | 515 mm              | 5.7  | 12.5 | 120 t/m<br>40 t/ft |
| OZU-802/2* | 550 mm - seccionada | 6.1  | 13.3 |                    |
| OZU-802/3* | 200 mm - seccionada | 2.2  | 4.8  |                    |
| OZU-802/6  | 200 mm              | 2.2  | 4.8  |                    |

| Tipo       | Longitud            | Peso |      | Carga máx.         |
|------------|---------------------|------|------|--------------------|
|            |                     | kg   | lbs  |                    |
| OZU-803/1  | 515 mm              | 5.7  | 12.5 | 120 t/m<br>40 t/ft |
| OZU-803/2* | 550 mm - seccionada | 6.1  | 13.3 |                    |
| OZU-803/3* | 200 mm - seccionada | 2.2  | 4.8  |                    |
| OZU-803/6  | 200 mm              | 2.2  | 4.8  |                    |

\* También contamos con secciones individuales de herramienta.

**ADAPTACIÓN**

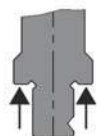

**Carga en hombro NS VI  
con V-Lock®**

**TOOLADVISOR**



La aplicación móvil TOOLADVISOR permite seleccionar las herramientas de acuerdo a las necesidades. Además ofrece información sobre el tonelaje, radio interior resultante y la longitud mínima de pestaña. El TOOLADVISOR se puede descargar gratuitamente desde el App Store y Google Play.

**OZU-824**

V=0.630"/16 mm  
 $\alpha=90^\circ$   
 14 Ga

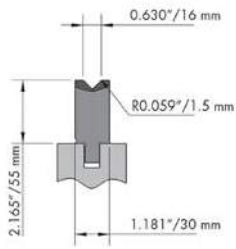

| Tipo       | Longitud            | Peso |      | Carga máx.         |
|------------|---------------------|------|------|--------------------|
|            |                     | kg   | lbs  |                    |
| OZU-824/1  | 515 mm              | 7.7  | 17.0 | 120 t/m<br>40 t/ft |
| OZU-824/2* | 550 mm - seccionada | 8.3  | 18.2 |                    |
| OZU-824/3* | 200 mm - seccionada | 3.0  | 6.6  |                    |
| OZU-824/6  | 200 mm              | 3.0  | 6.6  |                    |

HERRAMENTAL

AMERICAN STYLE

\* También contamos con secciones individuales de herramienta.

**EL HERRAMENTAL SEGMENTADO BRINDA UNA FLEXIBILIDAD TOTAL**

Cree cualquier longitud de herramental que desee desde 20 mm/0.787" hasta la longitud de la máquina, en incrementos de 5 mm/0.197" combinando segmentos de herramienta.

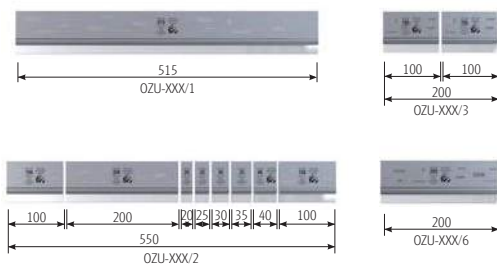

| Ejemplos de segmentos de herramienta combinados para diversas longitudes de máquina |                  |                   |                  |
|---|------------------|-------------------|------------------|
| Juego segmentado<br>550 mm / 21.654"  | 200 mm<br>7.874" | 515 mm<br>20.276" | Longitud total   |
| 1   | 1                | 1                 | 1265 mm / 49.8"  |
| 1   | 1                | 2                 | 1780 mm / 70.1"  |
| 1   | 2                | 3                 | 2495 mm / 98.2"  |
| 1   |                  | 5                 | 3125 mm / 123"   |
| 1   |                  | 6                 | 3640 mm / 143.3" |
| 1   | 1                | 7                 | 4355 mm / 171.5" |

**BIU-809**

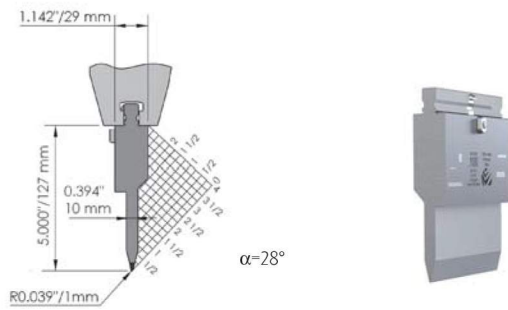

**BIU-810**

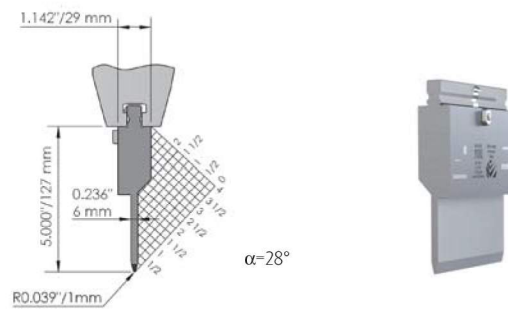

| Tipo       | Longitud            | Peso |      | Carga máx.         |
|------------|---------------------|------|------|--------------------|
|            |                     | kg   | lbs  |                    |
| BIU-809/1  | 515 mm              | 11.0 | 24.3 | 100 t/m<br>34 t/ft |
| BIU-809/2* | 550 mm - seccionada | 11.8 | 25.9 |                    |
| BIU-809/3* | 200 mm - seccionada | 4.3  | 9.4  |                    |
| BIU-809/6  | 200 mm              | 4.3  | 9.4  |                    |

| Tipo       | Longitud            | Peso |      | Carga máx.        |
|------------|---------------------|------|------|-------------------|
|            |                     | kg   | lbs  |                   |
| BIU-810/1  | 515 mm              | 10.1 | 22.2 | 50 t/m<br>17 t/ft |
| BIU-810/2* | 550 mm - seccionada | 10.8 | 23.7 |                   |
| BIU-810/3* | 200 mm - seccionada | 3.9  | 8.6  |                   |
| BIU-810/6  | 200 mm              | 3.9  | 8.6  |                   |

**OZU-815**

V=10 mm/0.394"  
16 Ga

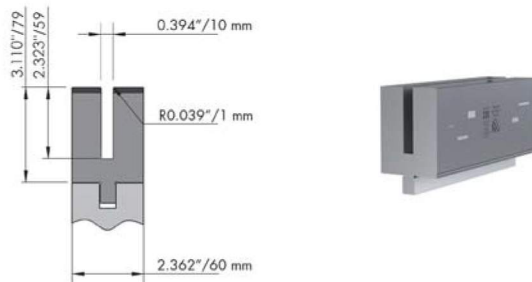

**OZU-816**

V=6 mm/0.236"  
22 Ga

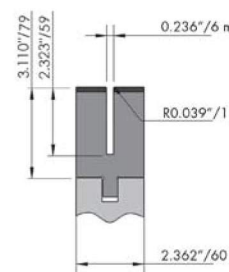

| Tipo      | Longitud | Peso |      | Carga máx.                             |                    |
|-----------|----------|------|------|--|--------------------|
|           |          | kg   | lbs  | Bending                                | Flattening         |
| OZU-815/1 | 515 mm   | 18.0 | 39.7 | 50 t/m<br>17 t/ft<br>$\alpha=90^\circ$ | 100 t/m<br>34 t/ft |
| OZU-815/6 | 200 mm   | 7.0  | 15.4 |  |                    |

| Tipo      | Longitud | Peso |      | Carga máx.                             |                    |
|-----------|----------|------|------|--|--------------------|
|           |          | kg   | lbs  | Bending                                | Flattening         |
| OZU-816/1 | 515 mm   | 18.3 | 40.3 | 50 t/m<br>17 t/ft<br>$\alpha=90^\circ$ | 100 t/m<br>34 t/ft |
| OZU-816/6 | 200 mm   | 7.1  | 15.6 |  |                    |

\* También contamos con secciones individuales de herramienta.

**EL HERRAMENTAL SEGMENTADO BRINDA UNA FLEXIBILIDAD TOTAL**

Cree cualquier longitud de herramental que desee desde 20 mm/0.787" hasta la longitud de la máquina, en incrementos de 5 mm/0.197" combinando segmentos de herramienta.

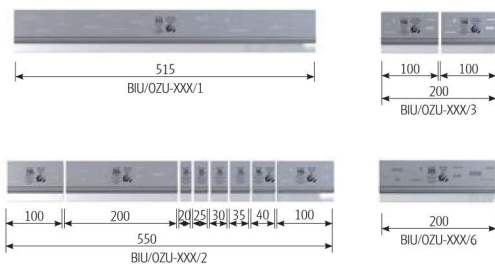

Ejemplos de segmentos de herramienta combinados para diversas longitudes de máquina

| Juego segmentado<br>550 mm /21.654" | 200 mm<br>7.874" | 515 mm<br>20.276" | Longitud total |
|-------------------------------------|------------------|-------------------|----------------|
| 1                                   | 1                | 1                 | 1265 mm/49.8"  |
| 1                                   | 1                | 2                 | 1780 mm/70.1"  |
| 1                                   | 2                | 3                 | 2495 mm/98.2"  |
| 1                                   |                  | 5                 | 3125 mm/123"   |
| 1                                   |                  | 6                 | 3640 mm/143.3" |
| 1                                   | 1                | 7                 | 4355 mm/171.5" |

HERRAMENTAL AMERICAN STYLE



Fuerza de prensa requerida para un doblez a 90°, doblado al aire, fuerza en ton/metro.

Las siguientes tablas dan el tonelaje apropiado para doblar al aire acero suave.

Para calcular la fuerza para doblar otros metales multiplique:

- Aluminio suave : Toneladas x 50%
- Aleaciones de aluminio tratadas con calor : Toneladas x 100%
- Inoxidable : Toneladas x 150%
- Acuñado : Los requerimientos de tonelaje son de dos a tres veces mayores que para el doblado al aire.

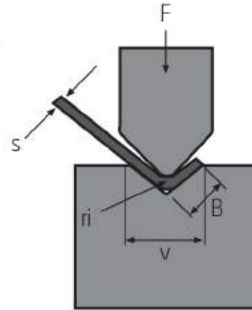

- F = Toneladas por metro de la pieza a doblar
- s = Espesor del material
- ri = Radio interno la pieza doblada
- v = Abertura de la V del dado inferior
- B = Distancia mínima del borde al centro de doblez

**Métrico**

|                 |        |        |        |        |        |        |        |        |        |        |        |        |        |        |        |        |
|-----------------|--------|--------|--------|--------|--------|--------|--------|--------|--------|--------|--------|--------|--------|--------|--------|--------|
| V (mm)          | 4      | 6      | 8      | 10     | 12     | 16     | 20     | 24     | 30     | 40     | 50     | 60     | 80     | 100    | 120    | 160    |
| V (pulgada)     | 0.157" | 0.236" | 0.315" | 0.394" | 0.472" | 0.630" | 0.787" | 0.945" | 1.181" | 1.575" | 1.969" | 2.362" | 3.150" | 3.937" | 4.724" | 6.299" |
| B (exterior mm) | 2.8    | 4.2    | 5.6    | 7      | 8.6    | 11.5   | 14.4   | 17     | 21     | 29     | 36     | 42.4   | 56.5   | 71     | 85     | 114    |
| ri (mm)         | 0.6    | 1      | 1.2    | 1.5    | 1.8    | 2.4    | 3      | 3.6    | 4.5    | 6      | 7.5    | 9      | 12     | 15     | 18     | 24     |

Espesor del Material  
mm

|     |   |    |    |     |     |    |    |     |    |      |    |     |     |     |     |     |  |
|-----|---|----|----|-----|-----|----|----|-----|----|------|----|-----|-----|-----|-----|-----|--|
| 0.5 | 4 | 2  |    |     |     |    |    |     |    |      |    |     |     |     |     |     |  |
| 1   |   | 10 | 8  | 5.5 | 4.5 |    |    |     |    |      |    |     |     |     |     |     |  |
| 1.2 |   | 16 | 12 | 9   | 7   |    |    |     |    |      |    |     |     |     |     |     |  |
| 1.5 |   |    | 20 | 14  | 11  | 8  | 6  |     |    |      |    |     |     |     |     |     |  |
| 2   |   |    |    |     | 22  | 15 | 11 | 9.5 |    |      |    |     |     |     |     |     |  |
| 2.5 |   |    |    |     |     | 25 | 19 | 15  | 11 |      |    |     |     |     |     |     |  |
| 3   |   |    |    |     |     |    | 28 | 22  | 17 | 12   |    |     |     |     |     |     |  |
| 4   |   |    |    |     |     |    |    | 44  | 33 | 22.5 | 17 |     |     |     |     |     |  |
| 5   |   |    |    |     |     |    |    |     | 55 | 37   | 29 | 22  |     |     |     |     |  |
| 6   |   |    |    |     |     |    |    |     |    | 58   | 42 | 34  |     |     |     |     |  |
| 8   |   |    |    |     |     |    |    |     |    |      | 83 | 65  | 45  | 35  |     |     |  |
| 10  |   |    |    |     |     |    |    |     |    |      |    | 110 | 75  | 57  | 45  |     |  |
| 12  |   |    |    |     |     |    |    |     |    |      |    |     | 116 | 85  | 68  |     |  |
| 14  |   |    |    |     |     |    |    |     |    |      |    |     |     | 121 | 91  | 68  |  |
| 15  |   |    |    |     |     |    |    |     |    |      |    |     |     | 143 | 112 | 79  |  |
| 16  |   |    |    |     |     |    |    |     |    |      |    |     |     | 168 | 131 | 90  |  |
| 18  |   |    |    |     |     |    |    |     |    |      |    |     |     |     | 172 | 119 |  |
| 20  |   |    |    |     |     |    |    |     |    |      |    |     |     |     | 222 | 150 |  |
| 25  |   |    |    |     |     |    |    |     |    |      |    |     |     |     |     | 254 |  |

**Pulgada**

|                      |        |        |        |        |        |        |        |        |        |        |        |        |        |        |        |        |
|----------------------|--------|--------|--------|--------|--------|--------|--------|--------|--------|--------|--------|--------|--------|--------|--------|--------|
| V (mm)               | 6.4    | 9.5    | 12.7   | 15.9   | 19.05  | 22.2   | 25.4   | 28.6   | 31.8   | 38.1   | 50.8   | 63.5   | 80     | 100    | 120    | 160    |
| V (pulgada)          | 0.250" | 0.375" | 0.500" | 0.625" | 0.750" | 0.875" | 1.000" | 1.125" | 1.250" | 1.500" | 2.000" | 2.500" | 3.150" | 3.937" | 4.724" | 6.299" |
| B (exterior pulgada) | 0.167" | 0.265" | 0.354" | 0.442" | 0.530" | 0.619" | 0.707" | 0.795" | 0.866" | 1.06"  | 1.414" | 1.768" | 2.224" | 2.795" | 3.346" | 4.488" |
| ri (pulgada)         | 0.038" | 0.056" | 0.075" | 0.094" | 0.113" | 0.131" | 0.150" | 0.169" | 0.188" | 0.225" | 0.300" | 0.375" | 0.472" | 0.591" | 0.709" | 0.945" |

Espesor del Material  
Calibre Pulgadas

|       |        |     |     |     |     |     |      |     |      |      |      |      |      |      |      |      |      |       |
|-------|--------|-----|-----|-----|-----|-----|------|-----|------|------|------|------|------|------|------|------|------|-------|
| 20    | 0.036" | 3.2 | 2.0 |     |     |     |      |     |      |      |      |      |      |      |      |      |      |       |
| 18    | 0.048" | 5.1 | 3.4 | 2.7 | 2.4 |     |      |     |      |      |      |      |      |      |      |      |      |       |
| 16    | 0.060" |     | 5.8 | 4.0 | 3.1 | 2.5 |      |     |      |      |      |      |      |      |      |      |      |       |
| 14    | 0.075" |     |     | 6.9 | 5.0 | 4.0 | 3.5  |     |      |      |      |      |      |      |      |      |      |       |
| 12    | 0.105" |     |     |     |     | 8.3 | 6.9  | 5.6 |      |      |      |      |      |      |      |      |      |       |
| 11    | 0.120" |     |     |     |     |     | 9.9  | 8.2 | 7.2  | 5.4  |      |      |      |      |      |      |      |       |
| 10    | 0.135" |     |     |     |     |     | 11.9 | 9.9 | 7.3  | 7.1  | 5.8  |      |      |      |      |      |      |       |
| 3/16" | 0.188" |     |     |     |     |     |      |     | 14.3 | 14.2 | 12.2 | 7.5  |      |      |      |      |      |       |
| 1/4"  | 0.250" |     |     |     |     |     |      |     |      |      | 23.7 | 16.5 | 11.4 |      |      |      |      |       |
| 5/16" | 0.313" |     |     |     |     |     |      |     |      |      |      | 27   | 19.7 |      |      |      |      |       |
| 3/8"  | 0.375" |     |     |     |     |     |      |     |      |      |      | 42.3 | 30.9 | 22.8 | 16.9 |      |      |       |
| 7/16" | 0.438" |     |     |     |     |     |      |     |      |      |      |      |      | 32.2 | 24.3 | 19.4 |      |       |
| 1/2"  | 0.500" |     |     |     |     |     |      |     |      |      |      |      |      |      | 34.6 | 27.0 | 18.3 |       |
| 5/8"  | 0.625" |     |     |     |     |     |      |     |      |      |      |      |      |      |      | 47.1 | 32.0 |       |
| 3/4"  | 0.750" |     |     |     |     |     |      |     |      |      |      |      |      |      |      |      | 74.2 | 50.4  |
| 7/8"  | 0.875" |     |     |     |     |     |      |     |      |      |      |      |      |      |      |      |      | 73.9  |
| 1"    | 1.000" |     |     |     |     |     |      |     |      |      |      |      |      |      |      |      |      | 103.0 |

## **WILA. PERSONAS AL SERVICIO DE LA PRODUCTIVIDAD DE SU DOBLADORA.**

WILA está focalizado en ofrecer una línea de productos y sistemas de soporte para maximizar la productividad de su dobladora. Por más de 80 años, WILA se ha especializado en Sistemas Sujeción de Herramientas superiores e inferiores, Sistema de Compensación por Coronación, Herramientas y Accesorios para reducir los tiempos reconfiguración (de cambio de herramientas) y mejorar la precisión de las dobladoras. A través de una estrecha relación con los principales fabricante de dobladoras a nivel mundial, una extensa red de distribuidores, gerentes regionales con una larga experiencia y soporte técnico con nuestro dedicado grupo de ingenieros de aplicaciones. En WILA estamos siempre disponibles para atender sus necesidades.

### **WILA USA**

7380 Coca Cola Drive  
Hanover, MD 21076. USA  
Tel. Oficina USA: 1-443-459-5496 Tel: (USA)  
443-459-5496  
Fax: (USA) 443-459-5515  
C. E.: info@wilausa.com

### **MERCADO MACHINERY**

Avenida Hércules #301-5  
Polígono Empresarial Santa Rosa  
Santa Rosa Jáuregui, Querétaro  
México. C.P. 76220  
Tel. 01 800 8373 001  
Email: sales@mercadomachinery.com

[www.wilausa.com](http://www.wilausa.com)

